

ระบบน้ำมันเชื้อเพลิง (PGM-FI)

การประกอบข้อต่อเร็ว

ข้อควรจำ

- เปลี่ยนคลิปล็อคของข้อต่อเร็วเสมอเมื่อปลดท่อจ่ายน้ำมันออก
- เมื่อเปลี่ยนคลิปล็อคให้ใช้คลิปล็อคที่มาจากผู้ผลิตรายเดียวกันกับของเดิมที่ถอดออกมา (เนื่องจากคลิปล็อคที่ผลิตจากผู้ผลิตแต่ละรายมีลักษณะเฉพาะที่แตกต่างกัน)
- ถ้ามีความเสียหายใดๆ เกิดขึ้น หรือมีรอยตัดที่ยาวรองคลิปล็อค ให้เปลี่ยนใหม่
- ระวังอย่าทำให้ท่อจ่ายน้ำมันบิดหรือพับงอ

1. สอดคลิปล็อคคั่นใหม่เข้าไปในภายในข้อต่อ

ข้อควรจำ

- จัดให้เขี้ยวล็อคทั้งสองของคลิปล็อคตรงกับร่องทั้งสองที่ข้อต่อ

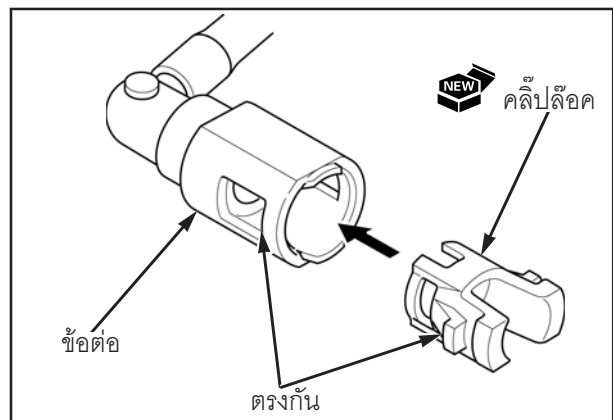

2. ประกอบยางรองคลิปล็อคเข้าที่เดิม

เสียบข้อต่อเร็วเข้ากับท่อทางจ่ายที่ปั้มน้ำมันเชื้อเพลิงจนกระทั่งเขี้ยวล็อคทั้งสองล็อคเข้าที่จนเกิดเสียงดัง "คลิก"

ข้อควรจำ

- จัดให้ข้อต่อเร็วอยู่ในแนวเดียวกับท่อทางจ่ายที่ปั้มน้ำมันเชื้อเพลิง

ถ้าหากต่อเข้าไปได้ยากให้ชโลมน้ำมันเครื่องในปริมาณเล็กน้อยที่ส่วนปลายของท่อทางจ่ายที่ปั้มน้ำมันเชื้อเพลิง

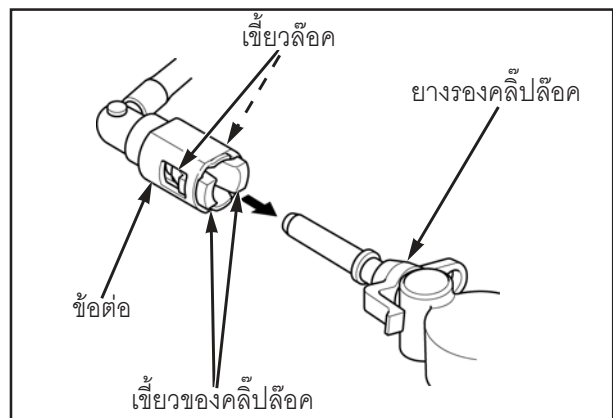

3. ต้องแน่ใจว่าการต่อแน่นหนาและเขี้ยวล็อคเข้าที่เรียบร้อยแล้ว โดยการตรวจสอบด้วยตาเปล่าและโดยการทดลองดึงข้อต่อ

4. ต้องแน่ใจว่ายางรองคลิปล็อคอยู่ในตำแหน่งที่ถูกต้อง (ระหว่างเขี้ยวของคลิปล็อคทั้งสอง)

