

ระบบน้ำมันเชื้อเพลิง (PGM-FI)

คลายสกรูยึดเข็มขัดและถอดท่อไอเสียออกจากเรือนลิ้น
เร่ง

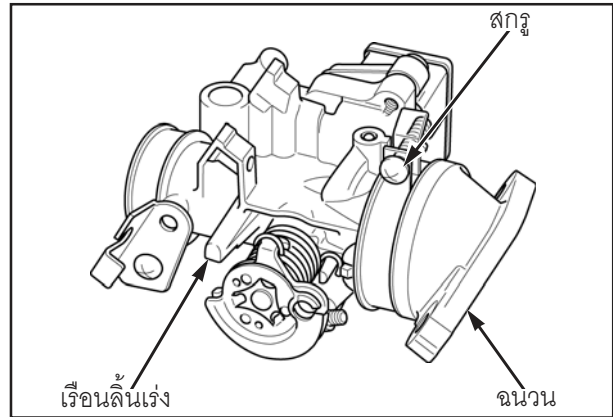

ถอดสกรูปรับอากาศวงจรถนเบา สปริง และโอริงออก

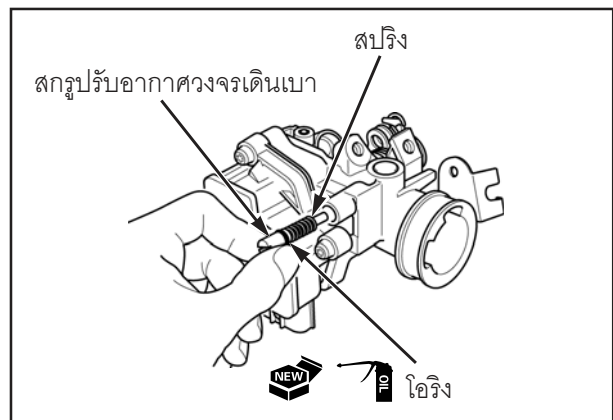

ถอดชุดตัวตรวจจับสัญญาณ (หน้า 6-40)

ใช้ลมเป่าทำความสะอาดช่องทางเดินอากาศแต่ละช่อง
ภายในเรือนลิ้นเร่ง

ข้อควรจำ

- การทำความสะอาดช่องทางเดินอากาศและรูของตัวตรวจจับด้วยเศษลวดจะทำให้เกิดความเสียหายแก่เรือนลิ้นเร่งได้

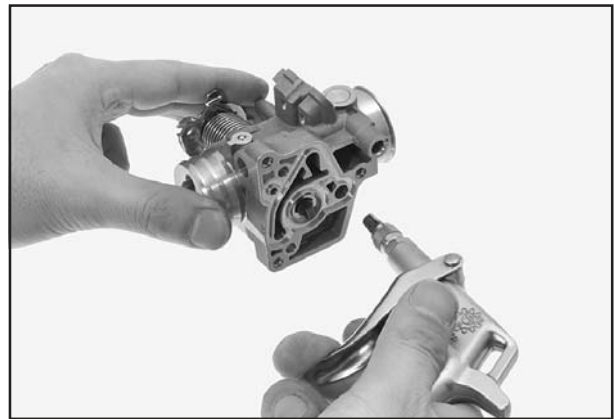

ตรวจสอบส่วนปลายของสกรูปรับอากาศวงจรถนเบา
และช่องทางเดินอากาศวงจรถนเบาว่ามีเขม่าหรือไม่
ทำความสะอาดถ้าจำเป็น

