

# คลัทช์/ขาเปลี่ยนเกียร์

## การประกอบชิ้นส่วน

ประกอบชิ้นส่วนต่อไปนี้ :

- สปริง
- ชุดยกคลัทช์
- แหวนล๊อค

### ข้อควรจำ

- ต้องแน่ใจว่าแหวนล๊อคลงร่องพอดี

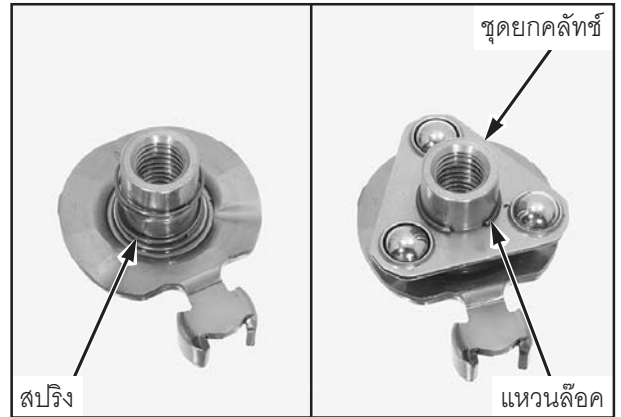

## ประกอบโบลต์ปรับตั้งคลัทช์

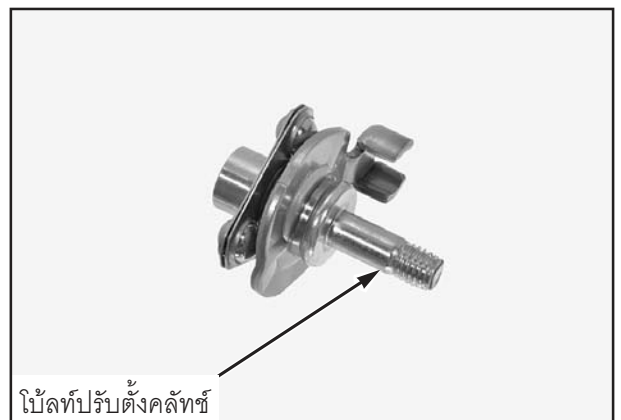

ประกอบตัวปรับตั้งคลัทช์/ชุดยกคลัทช์เข้ากับฝาครอบ  
เครื่องด้านขวาโดยจัดให้เดือยของชุดยกคลัทช์กับรูของ  
ฝาครอบเครื่องตรงกัน  
ทาน้ำมันเครื่องที่โอรังอันใหม่  
ประกอบโอรังเข้ากับตัวปรับตั้งคลัทช์/ชุดยกคลัทช์

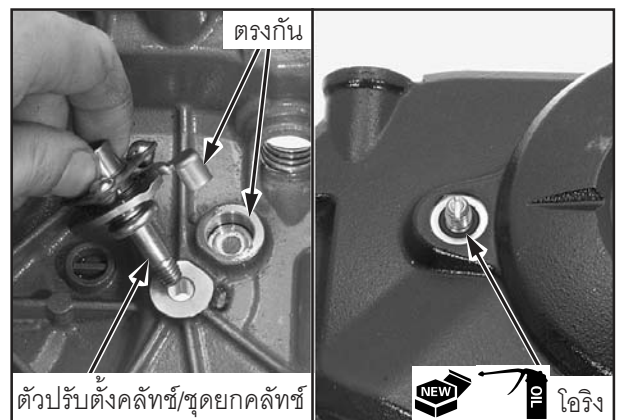

ประกอบแหวนรองและน็อตล๊อคตัวปรับตั้งคลัทช์  
ปรับตั้งระบบคลัทช์ (หน้า 4-17) หลังจากประกอบฝา  
ครอบเครื่องด้านขวา

